

# Skydio X2D Kolor/Termowizja



WYTRZYMAŁY, PRZENOŚNY, GOTOWY W <90S

## Nieźródnana autonomia zmieniająca każdego operatora w pilota-eksperta

Skydio X2D Color/Thermal to najlepszy BSP pod kątem oferowanych możliwości oraz bezpieczeństwa lotu. X2D jest wyposażony w autonomiczny silnik Skydio Autonomy Enterprise, który dzięki wspomaganemu przez sztuczną inteligencję pozwala na unikanie przeszkód w zakresie 360° z bezkonkurencyjną skutecznością oraz lot w ciszy radiowej. X2E został zaprojektowany z wytrzymałym, składanym kadłubem, światłami strobingowymi w długości fal widzialnej i podczerwieni, oraz payloadem z dwoma sensorami - kolorową kamerą 12MP i przetwornikiem termowizyjnym FLIR® 320x256. Zbudowany, aby przewyższyć wymagania dotyczące programu Short-Range Reconnaissance (SRR) dla Armii Amerykańskiej, Skydio X2D został zaprojektowany i wykonany w USA i jest zgodny z National Defense Authorization Act (NDAA)



FLIR® THERMAL Z 8X ZOOMEM

## Opcjonalne dodatki

- ⊕ Skydio 3D Scan™: adaptacyjny, sterowany sztuczną inteligencją program mapowania i modelowania - każdy pilot może zautomatyzować przechwytywanie obrazów w celu udokumentowania złożonych scen z pełnym pokryciem w ultrawysokiej rozdzielczości. Generowanie zestawów danych potrzebnych do fotogrametrycznego przetwarzania wysoce szczegółowych modeli 3D.



MOŻLIWOŚĆ LOTU W CISZY RADIOWEJ

### ZASIĘG

1.8 GHz: do 10 km  
5 GHz: do 6 km

### CZAS LOTU

Do 35 min

### CYBERBEZPIECZEŃSTWO

Szyfrowanie  
bezprowadowe  
AES-256

# Specyfikacja X2D & kontrolera

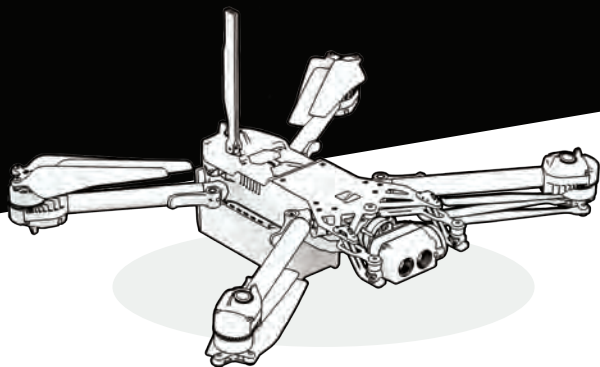

## DRON

Wymiary [rozłożony]	66 x 56 x 20 cm
Wymiary [złożony, bez baterii]	30 x 15 x 10 cm
Waga [z baterią]	1325 g
Czas lotu	Do 35 minut
Maksymalna prędkość lotu [na poziomie morza, bez wiatru]	40 km/h
Maksymalna prędkość wiatru	ok. 10 m/s
Najwyższy poziom lotu [n.p.m.]	do 3.650 m
Zakres operacyjny temperatur	-10°C to 43°C

## SKYDIO AUTONOMY Enterprise

Główny procesor	NVIDIA Tegra X2 SOC
Konfiguracja kamer	6 kamer w trójkątowej konfiguracji na górze i na dole
Zasięg widoku	prawdziwe 360°
Zakres unikania przeszkód	Dookólny
Szybkość aktualizacji modelu 3D	> 1 milion punktów na sekundę
Szybkość aktualizacji WORLD MODEL-TO-ACTION	500 iteracji na sekundę
Wbudowane AI	9 autorskich sieci używanych podczas lotu
Możliwość wyboru obiektów do śledzenia	ludzie i pojazdy
Śledzenie i identyfikacja obiektów	Do 20 wybranych obiektów jednocześnie
Kalibracja	Automatyczna kalibracja parametrów obiektywu, kamer, prędkości wiatru i gęstości powietrza
Zaawansowane wsparcie AI-PILOT	360 Superzoom, Close Proximity, Obstacle Avoidance, Point-of-Interest Orbit, Track-in-Place, Vertical View, Visual Return-to-Home

## KONTROLER

Wymiary	27,3 x 13,34 x 7,62 cm
Waga	1130 g
Aplikacje	Skydio Enterprise App (offline), Skydio QGroundControl
Łączy przewodowe	USB, (via dongle) HDMI
Częstotliwość operacyjna	1.8 / 5 GHz
Maksymalny zasięg	do 10 km (1.8 GHz) / do 6 km (5 GHz)
Jakość wideo	720p przy 30 fps

## GŁÓWNY SYSTEM KAMER

KOLOR typ przetwornika	Sony IMX577 1/2.3" 12.3MP CMOS
KOLOR długość ogniskowej	41mm (35mm format zastępczy)
KOLOR rozdzielczość wideo	4K / 60 fps z 16x zoomem cyfrowym
KOLOR format zapisu wideo	MPEG-4 (AVC/H.264, HEVC/H.265)
KOLOR stała rozdzielczość	4056x3040 (12 MP)
KOLOR dynamiczny zakres koloru	13 poziomów
Zakres regulacji nachylenia	-110° to +45° (-110° to +90° with AEF)
TERMOWIZJA typ przetwornika	FLIR Uncooled VOx microbolometer
TERMOWIZJA rozdzielczość	320x256
TERMOWIZJA długość ogniskowej	9.1mm
TERMOWIZJA ilość klatek na sekundę	30fps

## SYSTEMY BEZPIECZEŃSTWA

Szyfrowanie bezprzewodowe	AES-256
Oprogramowanie	Zaszyfrowane
Szyfrowanie mediów	Zaszyfrowane karty SD z fizycznym kluczem zabezpieczeń
Kontrola	Możliwość udostępniania i wyrejestrowywania urządzeń
Infrastruktura	Klucz zabezpieczeń wbudowany na etapie produkcji

UNIFORCE TVPRZEMYSŁOWA NOWAK SP. K.

61-141 POZNAŃ, POLAND  
NIP: 782-287-43-26  
KRS: 0000817374  
REGON: 385013197

+48 61 8750 476  
+48 61 8770 063  
KONTAKT@TVPRZEMYSLOWA.PL  
WWW.UNIFORCE.PL  
WWW.TVPRZEMYSLOWA.PL



Zaprojektowany i wykonany w USA